

UK Installation instructions

DE Montageanleitung

CZ Montážní návod

DK Monteringsvejledning

EE Paigaldusjuhend

FI Asennusohje

FR Notice de montage

HU Szerelési útmutató

IT Istruzioni di montaggio

LT Montavimo Instrukcijos

LV Instalācijas instrukcija

NO Monteringsanvisning

PL Instrukcja montażu

SE Installationsanvisning

RU ИНСТРУКЦИЯ ПО МОНТАЖУ

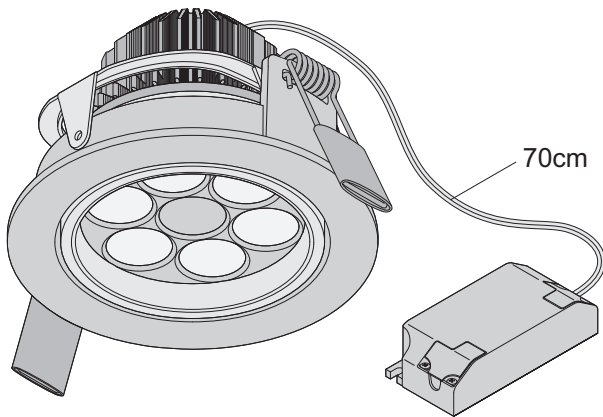
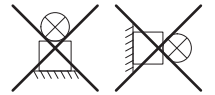
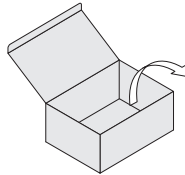
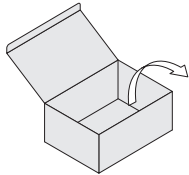

TYPE: D-CO LED DL 6X1,2W

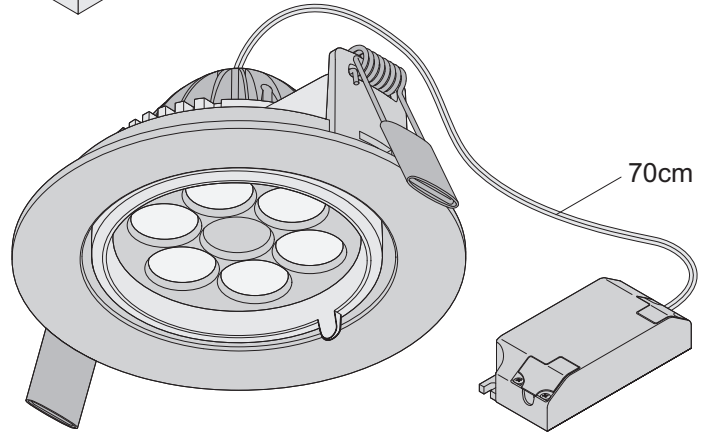

TYPE: D-CO LED DL 6X1,2W GYRO

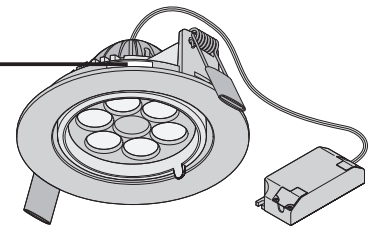
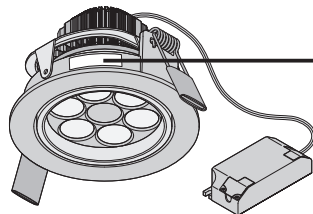

**D-CO LED
DL 6X1,2W**

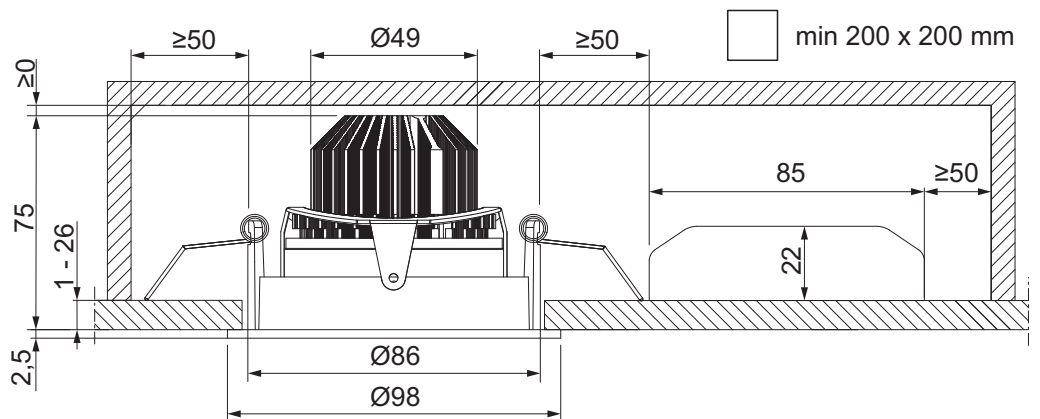
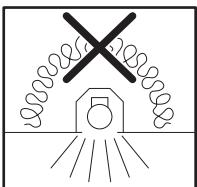

UK Luminaire not suitable for covering with thermally insulating material.

DE Leuchte darf nicht mit Wärmedämmung abgedeckt werden.

**D-CO LED
DL 6X1,2W GYRO**

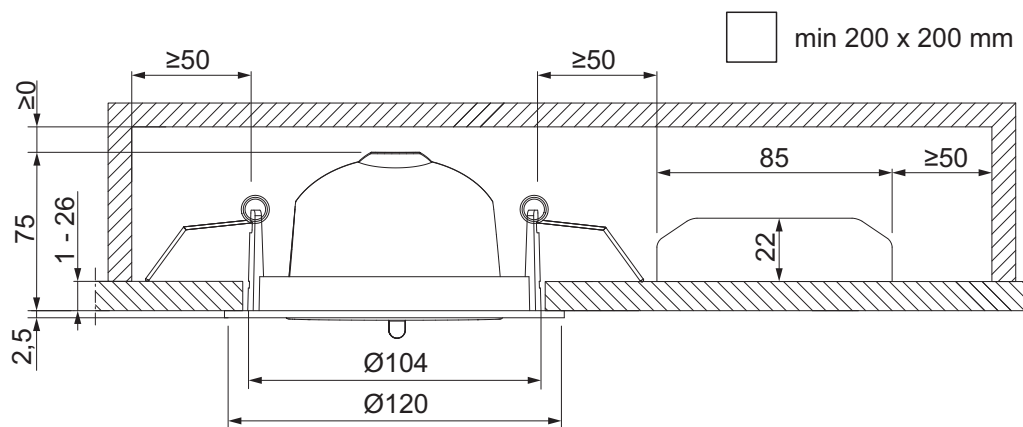
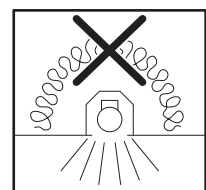
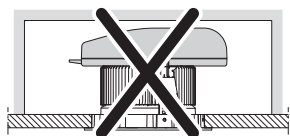

UK Luminaire not suitable for covering with thermally insulating material.
DE Leuchte darf nicht mit Wärmedämmung abgedeckt werden.

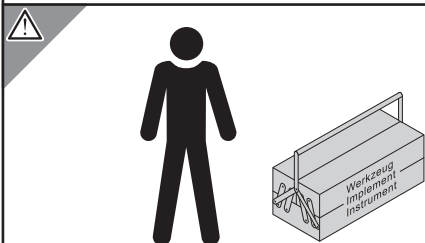

UK Installation and commissioning may only be carried out by authorized specialists.

DE Die Montage und Inbetriebnahme darf nur von autorisiertem Fachpersonal durchgeführt werden.

CZ Montáž a uvedení do provozu smí provádět pouze oprávněný odborný personál.

DK Montering og ibrugtagning må kun foretages af autoriseret fagpersonale.

EE Montaaži ja kasutuselevõttu tohivad teha üksnes selleks volitatud spetsialistid.

FI Asennuksen ja käyttöönoton saa tehdä vain auktorisoitu ammattihenkilöstö.

FR L'installation et la mise en service doivent obligatoirement être effectuées par des techniciens.

HU Csak szakképzett személyzet végezheti a szerelést és az üzembe helyezést.

IT Montaggio ed avviamento devono essere eseguiti solo da personale specializzato.

LT Montuoti ir paruošti eksploatacijai gali tik autorizuoti specialistai.

LV Veikt uzstādīšanu un nodot ierīci ekspluatācijā drīkst tikai autorizēti specialisti.

NO Montasje og igangkjøring må kun utføres av autorisert fagpersonell.

PL Montaż i uruchomienie mogą być przeprowadzane wyłącznie przez autoryzowany personel.

SE Monteringen och idrifttagandet får endast företas av auktoriserad fackpersonal.

RU Монтаж и ввод в эксплуатацию должны выполняться только авторизованными специалистами.

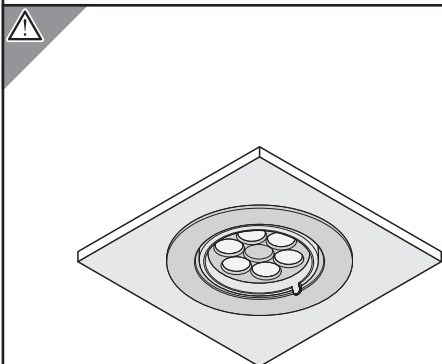

DK Belysningsarmaturet er udelukkende beregnet til belysning, og skal installeres iht. de nationale installationsbestemmelser. En anden brug eller en anden monteringsgælder som "ikke formålsbestemt".

EE Valgustit tohib kasutada üksnes valgustamiseks ja see tuleb paigaldada vastavalt riiklikele paigalduseeskirjadele. Muul otstarbel kasutamine või paigaldamine loetakse „eeskirjadele mittevastavaks“.

FI Valaisin on tarkoitettu ainoastaan valaistuskäyttöön, ja se on asennettava kansallisten määräysten mukaan. Muu käyttö tai muu asennus katsotaan tarkoituksenvastaiseksi käytöksi.

FR Le luminaire sert uniquement à l'éclairage et doit être installé conformément aux prescriptions nationales en matière d'installation. Toute autre utilisation ou installation est considérée comme "non conforme".

HU A világítóttest kizárólag világításra szolgál és a felszerelésre vonatkozó magyar rendelkezéseknek megfelelően kell felszerelni. Ettől eltérő használat vagy beépítés "nem rendeltetésszerűnek" számít.

IT L'apparecchio è destinato esclusivamente all'illuminazione e va installato in conformità alle leggi nazionali in vigore. Un altro impiego o un diverso tipo di montaggio non è considerato conforme alle disposizioni.

LT Šviestuvas skirtas tik apšvietimui ir turi būti įrengiamas laikantis nacionalinių įrengimo nuostatų. Kitoks naudojimas ar įrengimas laikomas „ne pagal paskirtį“.

LV Lampu paredzēts izmantot tikai apgaismošanas nolūkos, un tā jāuzstāda atbilstoši valsts noteikumiem par ierīču uzstādīšanu. Jebkāda citādāka lietošana vai uzstādīšana tiek uzskatīta par "neatbilstošu instrukcijai".

NO Lysene skal kun brukes til belysning, og må installeres i overensstemmelse med de nasjonale forskrifter. Annen bruk eller annen montasje blir betraktet som "ikke tiltenkt".

PL Lampa służy wyłącznie do oświetlenia i należy ją zamontować zgodnie z krajowymi przepisami wykonawczymi. Inne wykorzystanie lub inny montaż są uznawane za „niezgodne z przeznaczeniem”.

SE Armaturen är uteslutande avsedd för belysning och ska installeras i enlighet med de nationella installationsbestämmelserna. All annan användning eller monteringsgäller som "icke ändamålsenlig".

RU Светильник предназначен только для освещения и должен устанавливаться в соответствии с национальными монтажными нормами. Иное применение и другой вариант установки будут рассматриваться как использование «не по назначению».

UK The luminaire is used exclusively for lighting and is to be installed in accordance with the national installation regulations. Any other use or installation is regarded as "not according to instructions".

DE Die Leuchte dient ausschließlich der Beleuchtung und ist entsprechend den nationalen Errichtungsbestimmungen zu installieren. Eine andere Nutzung oder ein anderer Einbau gilt als „nicht bestimmungsgemäß“.

CZ Lampa slouží výlučně k osvětlení a je nutno ji nainstalovat v souladu s národními normami týkajícími se instalace. Jiné použití nebo jiná montáž se pokládá za použití nebo montáž v rozporu s určeným účelem.

1

2

HO3W-F 2x0,75mm²

TYPE	A
D-CO LED DL 6X1,2W	Ø91±1
D-CO LED DL 6X1,2W GYRO	Ø106±1

0,5 - 1,5mm²

3

4

i D-CO LED DL 6X1,2W

i D-CO LED DL 6X1,2W GYRO

Accessory - Zubehör - Príslusenství - Tilbehør - Lisatarvikud - Lisätarvike - Accessoire éventuel - tartozékok
 Accessori - Priedai - Piederumi - Tillbehör - Akcesoria - Tillbehör - Принадлежности

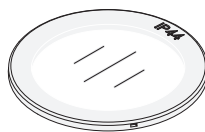

96 108 578
 D-CO LED 6x1,2W/6x3W
 IP44 PC COVER

Specifications subject to change without notice. - Technische Änderungen vorbehalten. - Modifications techniques sans préavis.
 Modificazione tecnica senza preavviso. - Technische wijzigingen voorbehouden. - Med forbehold om tekniske ændringer. - Oikeudet teknisiin muutoksiin pidätetään. - Modificaciones técnicas sin preaviso. - Forbehold for tekniske ændringer. - Pasilikama teisė daryti techninius pakeitimus. - Iespējamās tehniskās izmaiņas. - Jātame endale õiguse teha tehnilisi muudatusi. - A műszaki változtatás jogát fenntartjuk.
 Zastrzega się prawo do wprowadzania zmian technicznych. - Возможны технические изменения. - Technické změny vyhrazeny.