

UK Installation instructions

DE Montageanleitung

CZ Montážní návod

DK Monteringsvejledning

EE Paigaldusjuhend

FI Asennusohje

FR Notice de montage

HU Szerelési útmutató

IT Istruzioni di montaggio

LT Montavimo Instrukcijos

LV Instalācijas instrukcija

NO Monteringsanvisning

PL Instrukcja montażu

SE Installationsanvisning

RU ИНСТРУКЦИЯ ПО МОНТАЖУ

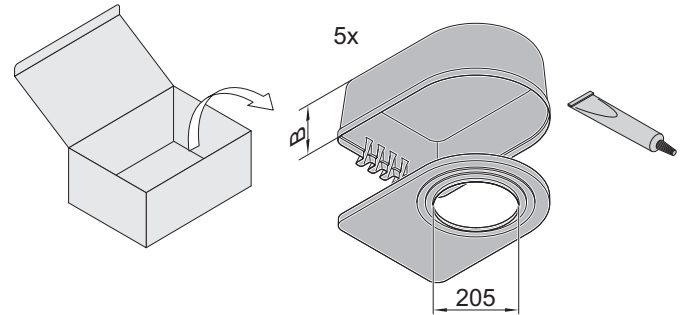
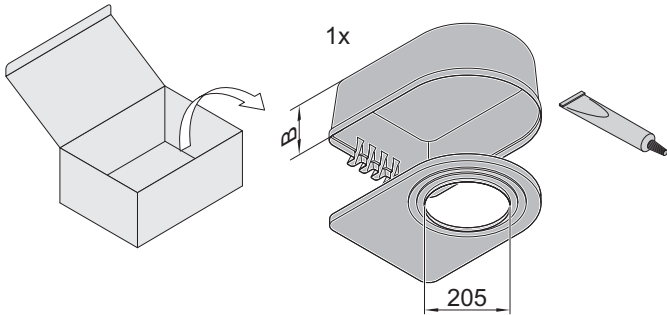

Nr.		F	
96107010	1x	106	CRUZ H L
96107011	5x	106	CRUZ H L
96107012	1x	176	CRUZ H
96107277	5x	176	CRUZ H

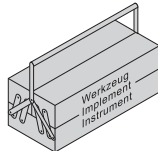

UK Installation and commissioning may only be carried out by authorized specialists.

DE Die Montage und Inbetriebnahme darf nur von autorisiertem Fachpersonal durchgeführt werden.

CZ Montáž a uvedení do provozu smí provádět pouze oprávněný odborný personál.

DK Montering og ibrugtagning må kun foretages af autoriseret fagpersonale.

EE Montaaži ja kasutuselvõttu tohivad teha üksnes selleks volitatud spetsialistid.

FI Asennuksen ja käyttöönoton saa tehdä vain auktorisoitu ammattihenkilöstö.

FR L'installation et la mise en service doivent obligatoirement être effectuées par des techniciens.

HU Csak szakképzett személyzet végezheti a szerelést és az üzembe helyezést.

IT Montaggio ed avviamento devono essere eseguiti solo da personale specializzato.

LT Montuoti ir paruošti eksploatacijai gali tik autorizuoti specialistai.

LV Veikt uzstādīšanu un nodot ierīci ekspluatācijai drīkst tikai autorizēti speciālisti.

NO Montasje og igangkjøring må kun utføres av autorisert fagpersonell.

PL Montaż i uruchomienie mogą być przeprowadzane wyłącznie przez autoryzowany personel.

SE Monteringen och idrifttagandet får endast företas av auktoriserad fackpersonal.

RU Монтаж и ввод в эксплуатацию должны выполняться только авторизованными специалистами.

UK Accessories for upgrading the type of protection to IP23 may be applied only in combination with the luminaire types listed below.

DE Das Zubehör zur Erhöhung der Schutzart auf IP23 gilt nur in Verbindung mit den unten aufgeführten Leuchtentypen.

CZ Příslušenství ke zvýšení druhu ochrany na IP23 platí pouze ve spojení s níže uvedenými typy svítidel.

DK Tilbehøret til forhøjelse af kapslingsklassen til IP23 kan kun bruges i forbindelse med de nedenfor anførte lygtetyper.

EE Kaitseklassile IP23 vastav lisavarustus sobib üksnes alltoodud tüüpi valgustiteile.

CRUZ *H/L 1x/2x max 32W TC-D/T HFD

FI Tarvikkeet suojaaluokan korottamiseksi luokaksi IP23 ovat voimassa tätä tarkoitusta varten ainoastaan yhdessä alla esitettyjen valaisintyyppien kanssa.

FR Les accessoires permettant d'élever le degré de protection à IP 23 peuvent uniquement être utilisés avec les modèles de luminaires mentionnés ci-dessous.

HU Az IP23 védettség elérésére szolgáló tartozék csak az alább megnevezett lámpatípusokkal használható.

IT Gli accessori per aumentare la protezione portandola a IP23 sono applicabili esclusivamente ai tipi di apparecchi qui elencati.

LT Reikmenys IP23 apsaugos laipsnio padidinimui galioja tik naudojimui su toliau nurodytais šviestuvų tipais.

LV Piederumi aizsardzības klases uzlabošanai līdz IP23 derīgi vienīgi tālāk uzskaitīto veidu gaismekļiem.

NO Tilbehøret for økning av beskyttelsesklassen til IP23 gjelder kun i forbindelse med lysarmaturtypene som er oppført nedenfor.

PL Osprzęt do zwiększenia stopnia ochrony do poziomu IP23 stosować wyłącznie w połączeniu z podanymi poniżej typami opraw oświetleniowych.

SE Tillbehören för att höja kapslingsklassen till IP23 är endast avsedda för nedanstående armaturmodeller.

RU Принадлежности для повышения категории защиты до IP23 действуют только в сочетании с указанными ниже типами светильников.

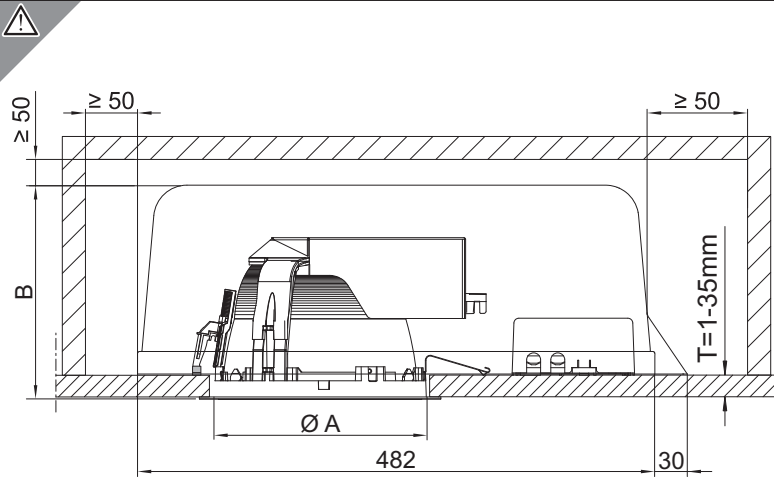

CRUZ H		
A	B	-
205	176	-
CRUZ H L		
A	B	T
205	106	1
		35

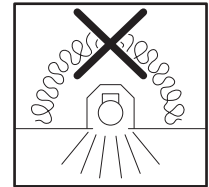

- DE** Leuchte darf nicht mit Wärmedämmung abgedeckt werden.
- GB** Luminaire not suitable for covering with thermally insulating material.

1 CRUZ 240

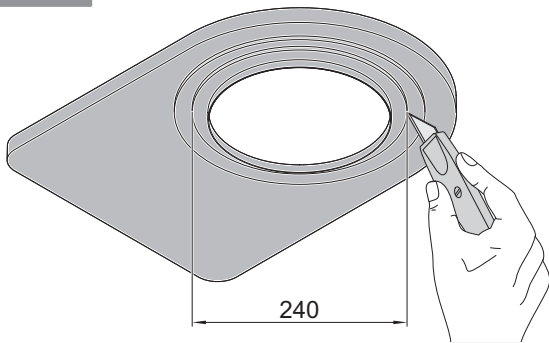

1 CRUZ 280

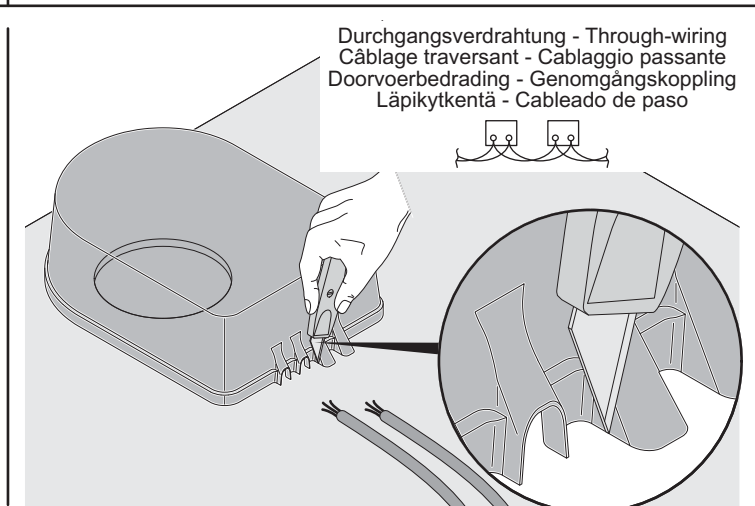
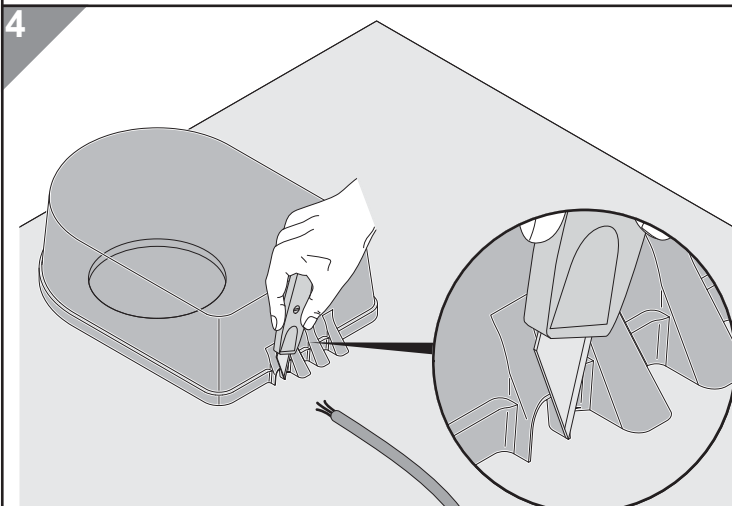
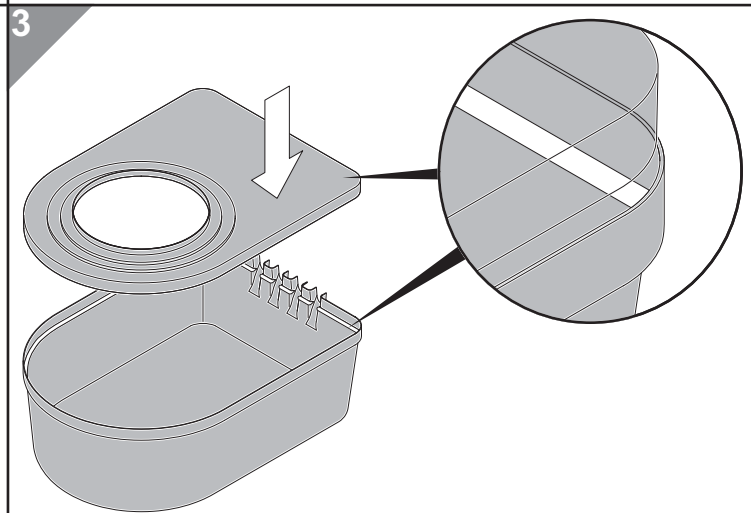
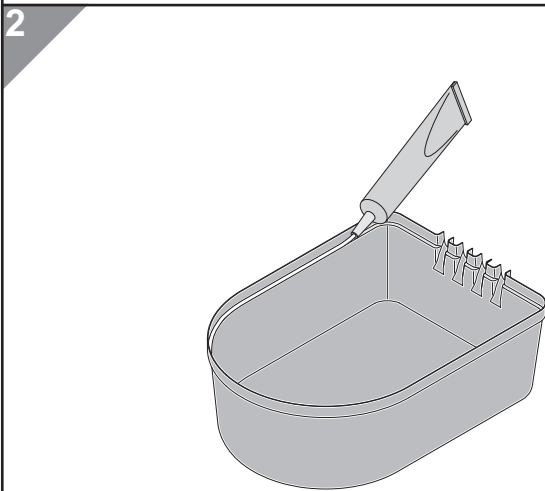
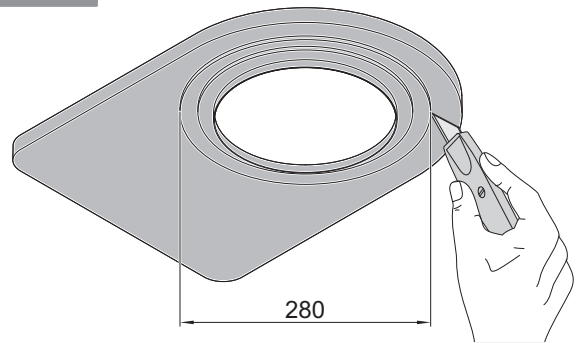

5

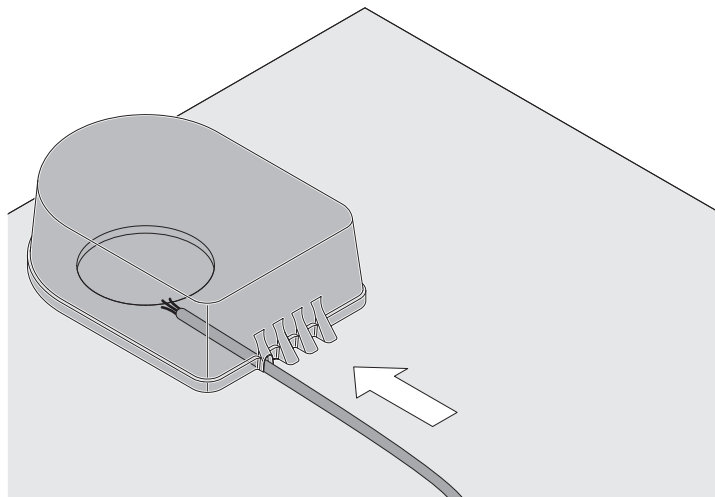

6

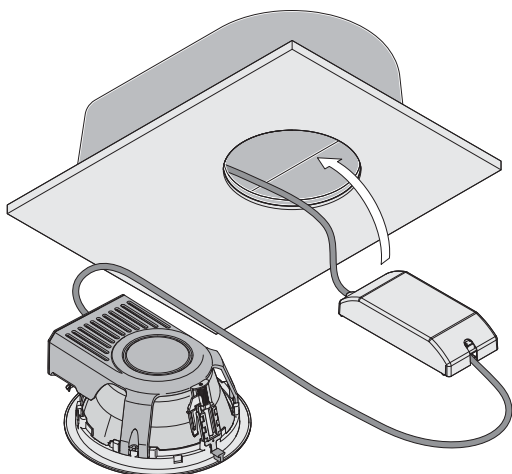

7

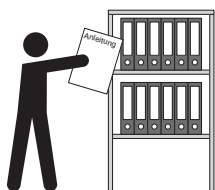
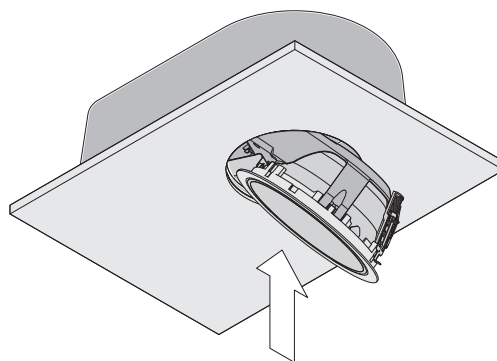

Technische Änderungen vorbehalten. - Specifications subject to change without notice. - Modifications techniques sans préavis.
 Modificazione tecnica senza preavviso. - Technische wijzigingen voorbehouden.
 Med forbehold om tekniske endringer. - Oikeudet teknisiin muutoksiin pidätetään. - Modificaciones técnicas sin preaviso.