

UK Installation instructions

DE Montageanleitung

CZ Montážní návod

DK Monteringsvejledning

EE Paigaldusjuhend

FI Asennusohje

FR Notice de montage

HU Szerelési útmutató

IT Istruzioni di montaggio

LT Montavimo Instrukcijos

LV Instalācijas instrukcija

NO Monteringsanvisning

PL Instrukcja montażu

SE Installationsanvisning

RU ИНСТРУКЦИЯ ПО МОНТАЖУ

TYPE:

CRUZ 115V 1X20W HIT G8,5 HF

CRUZ 115V 1X35W HIT G8,5 HF

CRUZ 115V 70W HIT G8,5 HF

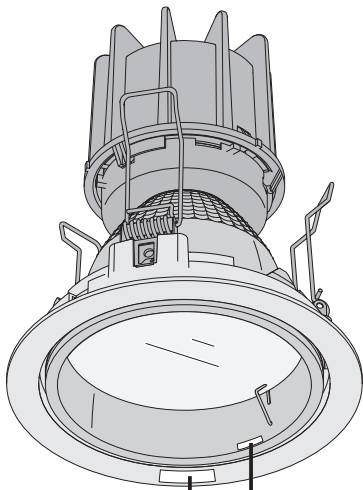
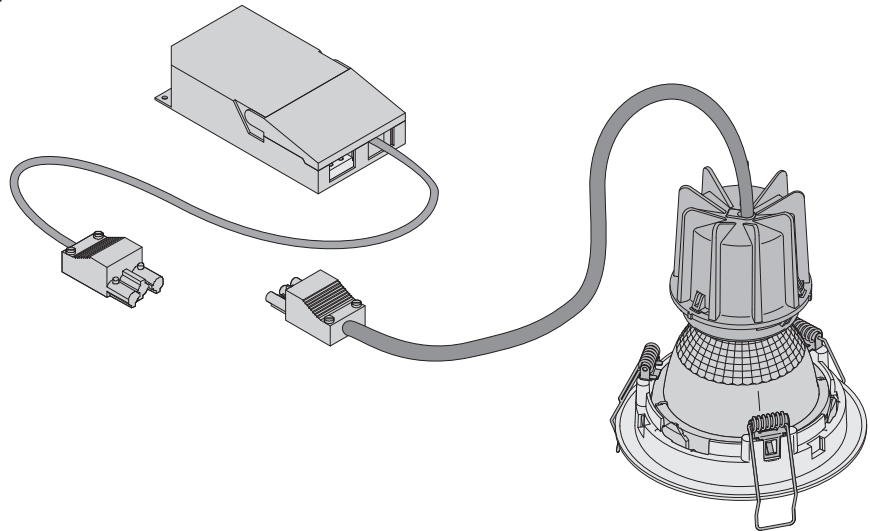
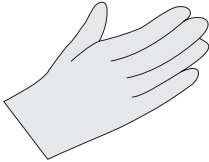
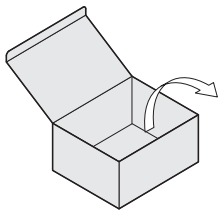

Lampe / Watt

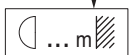
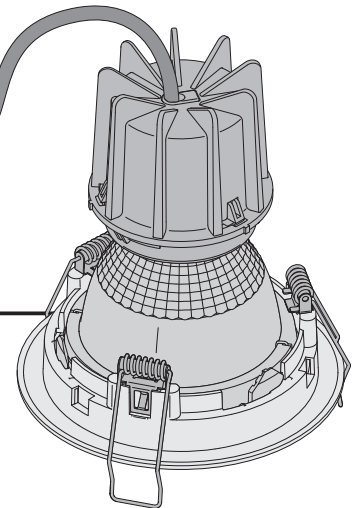
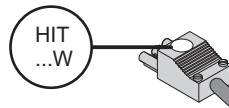
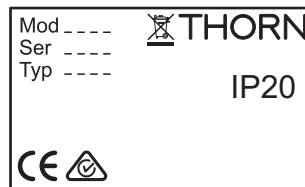

UK The distance between the luminaire and the illuminated material must not be less than stated.

DE Der angegebene Abstand von der Leuchte zum beleuchteten Objekt darf nicht unterschritten werden.

CZ Vzdálenost mezi osvětlovacím tělesem a osvětlovaným objektem nesmí být menší, než je uvedený údaj.

DK Den oplyste afstand fra lampen til det belyste objekt må ikke overskrides.

EE Valgusti ja valgustatud objekti vahekaugus ei tohi olla näidatust väiksem.

FI Välimatka valaisimen ja valaistavan kohteen välillä ei saa alitta ilmoitettua.

FR La distance entre le luminaire et l'objet éclairé doit être respectée telle qu'indiquée.

HU A lámpa és a megvilágított tárgy közötti távolság nem lehet kisebb a megadottnál.

IT La distanza indicata tra l'apparecchio e l'oggetto illuminato non può essere superata.

LT Atstumas tarp šviestuvo ir apšviesto objekto neturi būti mažesnis, nei nurodyta.

LV Attālums starp apgaismes ķermeni un apgaismoto priekšmetu nedrīkst būt mazāks par norādīto.

NO Angitt avstand fra lysene til den belyste gjenstanden må ikke underskrides.

PL Należy zachować podany minimalny odstęp lampy od oświetlanego obiektu.

SE Angivet avstånd från armatur till belysta föremål får ej underskridas.

RU Расстояние между светильником и освещенным объектом должно быть не менее указанного в техническом паспорте.

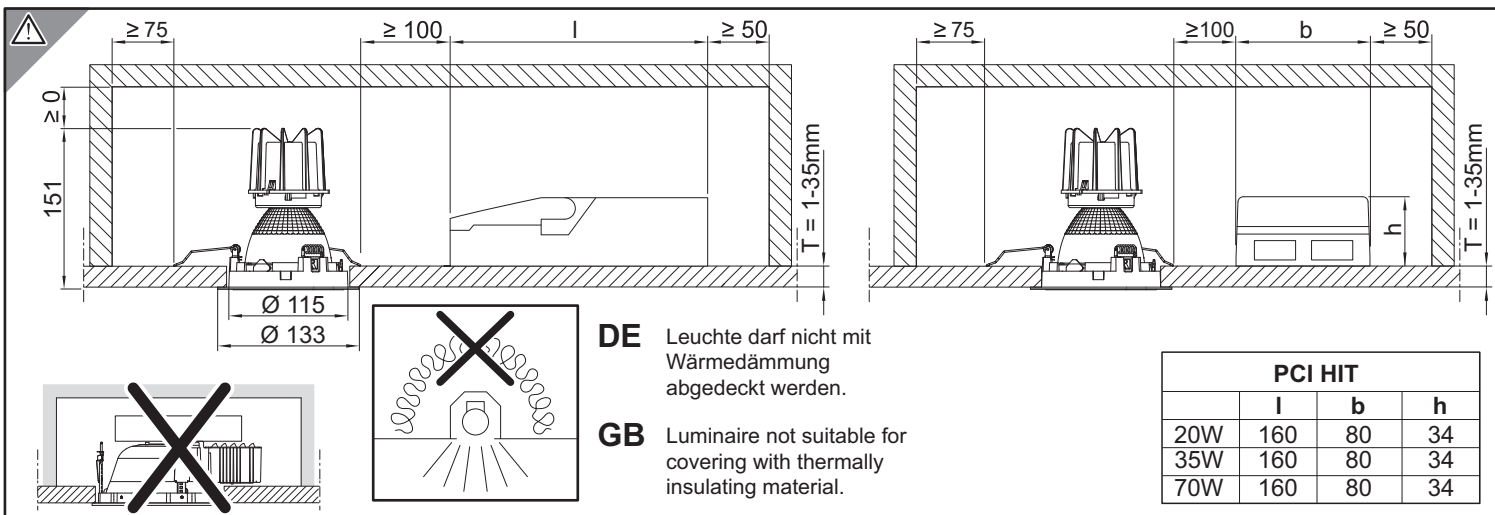

DE Leuchte darf nicht mit Wärmedämmung abgedeckt werden.

GB Luminaire not suitable for covering with thermally insulating material.

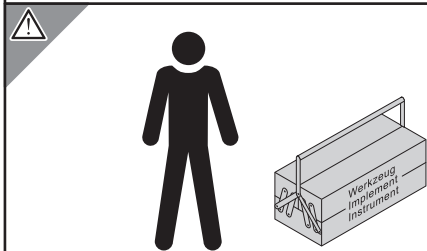

UK Installation and commissioning may only be carried out by authorized specialists.

DE Die Montage und Inbetriebnahme darf nur von autorisiertem Fachpersonal durchgeführt werden.

CZ Montáž a uvedení do provozu smí provádět pouze oprávněný odborný personál.

DK Monterings og ibrugtagning må kun foretages af autoriseret fagpersonale.

EE Montaaži ja kasutuselvõttu tohivad teha üksnes selleks volitatud spetsialistid.

FI Asennuksen ja käyttöönoton saa tehdä vain auktorisoitu ammattihenkilöstö.

FR L'installation et la mise en service doivent obligatoirement être effectuées par des techniciens.

HU Csak szakképzett személyzet végezheti a szerelést és az üzembe helyezést.

IT Montaggio ed avviamento devono essere eseguiti solo da personale specializzato.

LT Montuoti ir paruošti eksploatacijai gali tik autorizuoti specialistai.

LV Veikt uzstādīšanu un nodot ierīci ekspluatācijai drīkst tikai autorizēti specialisti.

NO Montasje og igangkjøring må kun utføres av autorisert fagpersonell.

PL Montaż i uruchomienie mogą być przeprowadzane wyłącznie przez autoryzowany personel.

SE Monteringen och idrifttagandet får endast företas av auktoriserad fackpersonal.

RU Монтаж и ввод в эксплуатацию должны выполняться только авторизованными специалистами.

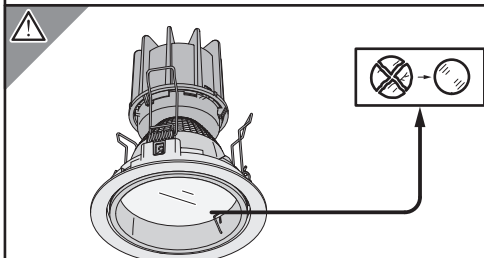

UK The luminaire must only be used with protection glass. If the glass is damaged, it must be replaced before re-using the luminaire.

DE Leuchte darf nur mit Schutzglas betrieben werden. Beschädigtes Glas vor Inbetriebnahme ersetzen.

CZ Osvetlovací těleso je dovoleno provozovat pouze s ochranným sklem. Poškozené sklo před uvedením do provozu vyment.

DK Lampen må kun bruges med beskyttelsesglas. Beskadiget glas skal udskiftes inden brugen.

EE Valgustit tohib kasutada üksnes koos kaitseklaasiga. Vigastustega klaas tuleb enne kasutamist asendada uuega.

FI Valaisinta ei saa käyttää ilman suoja-alasia. Suoja-alasin vaurioituttua on se vaihdettava ennen valaisimen uudelleen käyttöä.

FR Le luminaire ne doit être utilisé qu'avec un verre de protection. Remplacer le verre endommagé avant la mise en marche de l'appareil.

HU A lámpát csak védoüveggel együtt szabad használni. A sérült üveget használat előtt ki kell cserélni.

IT La lampada deve essere accesa soltanto con vetro di protezione. Sostituire il vetro danneggiato prima della messa in funzione dell'apparecchio.

LT Šviestuva leidžiama eksploatuoti tik su apsauginiu stiklu. Pažeista stikla prieš eksploataciją reikia pakeisti.

LV Lampu drīkst izmantot tikai kopā ar aizsargstiklu. Ja stikls ir bojāts, tas pirms lampas nakamas lietošanas reizes jānomaina.

NO Lysene må kun brukes med beskyttelsesglass. Skadet glass må skiftes of før igangkjøring.

PL Lampa może być używana wyłącznie ze szkłem ochronnym. Przed uruchomieniem wymienić uszkodzone szkło.

SE Armatur får inte användas utan oskadat skyddsglas.

RU Светильник должен эксплуатироваться только с защитным стеклом. Поврежденное стекло перед эксплуатацией следует заменить.

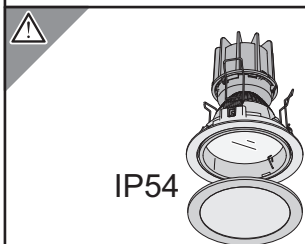

UK IP54 only applies to light exit opening, and only if appropriately marked accessories (IP54) are used.

DE IP54 gilt nur für Lichtaustrittsöffnung und ausschließlich mit entsprechend gekennzeichneten Zubehör (IP54).

CZ IP54 platí jen pro výstupní otvor světla a výhradně s příslušenstvím s odpovídajícím označením (IP54).

DK IP54 gælder kun for lysudgangsåbningen og kun med tilsvarende mærket tilbehør (IP54).

EE IP54 kehtib ainult valguse väljumise avade kohta ja ainult vastava tähistusega (IP54) tarvikute korral.

FI IP54 pätee vain huoneen puolella ja ainoastaan vastaavasti merkittyjen tarvikkeiden (IP54) kanssa.

FR IP54 n'est valable que pour l'ouverture de passage de la lumière et exclusivement pour les accessoires portant le marquage correspondant (IP54).

HU Az IP54 védettség csak a fény kilépőnyílására érvényes és kizárólag a megfelelően jelölt (IP54) tartozék használatával.

IT La protezione IP54 vale solo per l'apertura di emissione della luce e solo con gli accessori appositamente previsti (IP54).

LT IP54 taikoma tik šviesos išėjimo angai ir naudojama tik su atitinkamai paženklinomis dalimis (IP54).

LV IP54 attiecas tikai uz gaismas kūļa atveri un vienīgi ar atbilstoši marķētiem piederumiem (IP54).

NO IP54 gjelder kun for lysutgangsåpningen og utelukkende med det tilsvarende klassifiserte tilbehør (IP54).

PL Ochrona IP54 obowiązuje tylko dla otworu wyjścia światła i wyłącznie z odpowiednio oznaczonym osprzętem (IP54).

SE IP54 gäller endast i ljusöppningens riktning och enbart om tillbehör med motsvarande beteckning (IP54) används.

RU Защита IP54 действительна только для светового отверстия и только с принадлежностями, имеющими соответствующую пометку (IP54).

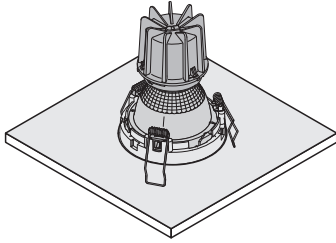

DK Lampen er udelukkende beregnet til belysning, og skal installeres iht. de nationale installationsbestemmelser. En anden brug eller en anden montering gælder som "ikke formålsbestemt".

EE Valgustit tohib kasutada üksnes valgustamiseks ja see tuleb paigaldada vastavalt riiklikele paigalduseeskirjadele. Muul otstarbel kasutamine või paigaldamine loetakse „eeskirjadele mittevastavaks“.

FI Valaisin on tarkoitettu ainoastaan valaistuskäyttöön, ja se on asennettava kansallisten määräysten mukaan. Muu käyttö tai muu asennus katsotaan sopimuksenvastaiseksi käytöksi.

FR La lampe sert uniquement à l'éclairage et doit être installée conformément aux prescriptions nationales en matière d'installation. Toute autre utilisation ou installation est considérée comme "non conforme".

HU A lámpa kizárólag világításra szolgál és a felszerelésre vonatkozó országos rendelkezéseknek megfelelően kell felszerelni. Ettől eltérő használat vagy beépítés "nem rendeltetésszerűnek" számít.

IT La lampada serve esclusivamente per l'illuminazione e deve essere installata in conformità con le norme nazionali per il montaggio. Un altro uso o un diverso tipo di incasso non è considerato conforme alle disposizioni.

LT Šviestuvą skirtas tik apšvietimui ir turi būti irengiamas laikantis nacionalinių irengimo nuostatų. Kitoks naudojimas ar irengimas laikomas „ne pagal paskirtį“.

LV Lampu paredzets izmantot tikai apgaismošanas nolūkos, un tā jauzstada atbilstoši valsts noteikumiem par ierīcu uzstādīšanu. Jebkāda citādāka lietošana vai uzstādīšana tiek uzskatīta par "neatbilstošu instrukcijai".

NO Lysene skal kun brukes til belysning, og må installeres i overensstemmelse med de nasjonale forskrifter. Annen bruk eller annen montasje blir betraktet som "ikke tiltenkt".

PL Lampa służy wyłącznie do oświetlenia i należy ją zamontować zgodnie z krajowymi przepisami wykonawczymi. Inne wykorzystanie lub inny montaż są uznawane za „niezgodne z przeznaczeniem”.

SE Lampan är uteslutande avsedd för belysning och skall installeras i enlighet med de nationella installationsbestämmelserna. All annan användning eller montering gäller som "ej ändamålsenlig".

RU Светильник предназначен только для освещения и должен устанавливаться в соответствии с национальными монтажными нормами.

UK The lamp is used exclusively for lighting and is to be installed in accordance with the national installation regulations. Any other use or installation is regarded as "not according to instructions".

DE Die Leuchte dient ausschließlich der Beleuchtung und ist entsprechend den nationalen Errichtungsbestimmungen zu installieren. Eine andere Nutzung oder ein anderer Einbau gilt als „nicht bestimmungsgemäß“.

CZ Osvetlovací těleso slouží výlučně k osvětlení a je nutno je nainstalovat v souladu s národními normami týkajícími se pokládá za použití nebo montáž v rozporu s určeným účelem.

1

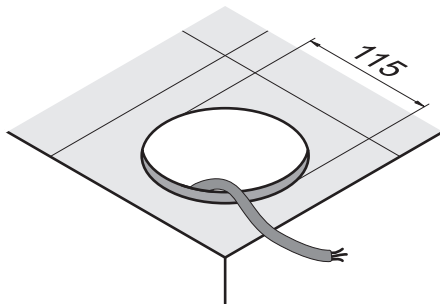
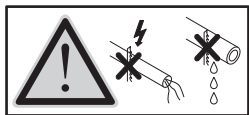

2

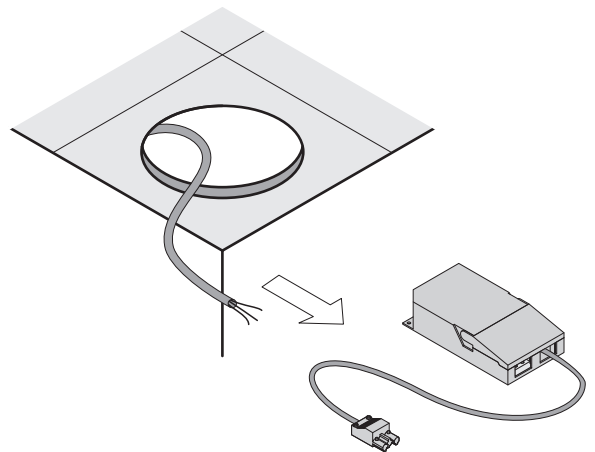

3

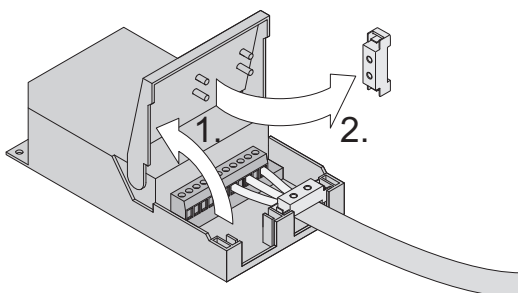

4

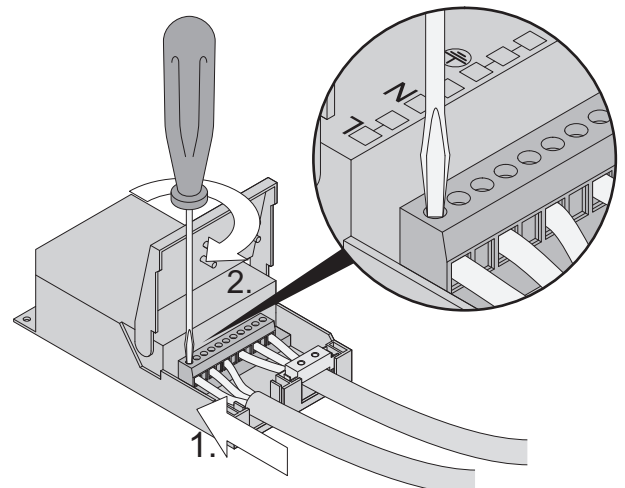

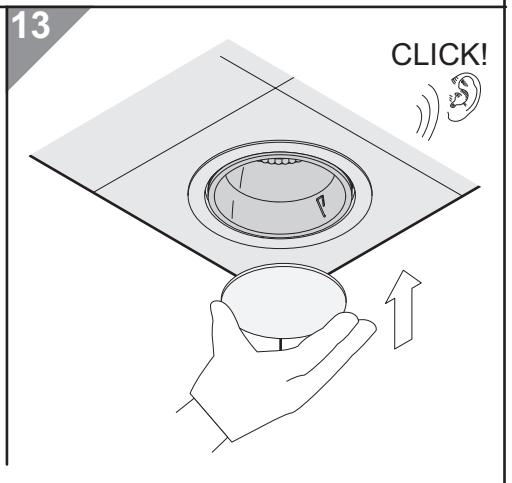
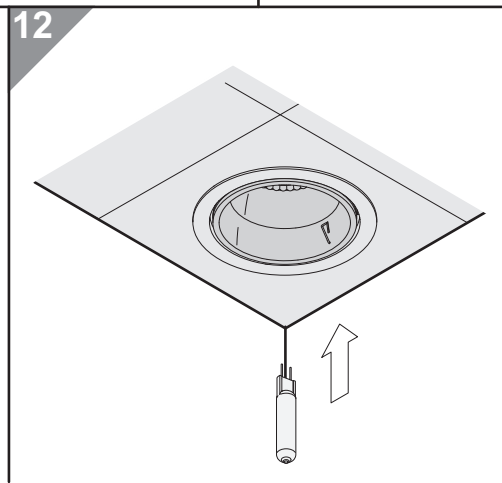
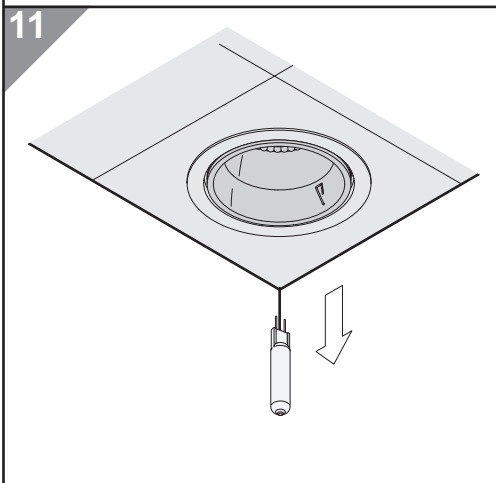
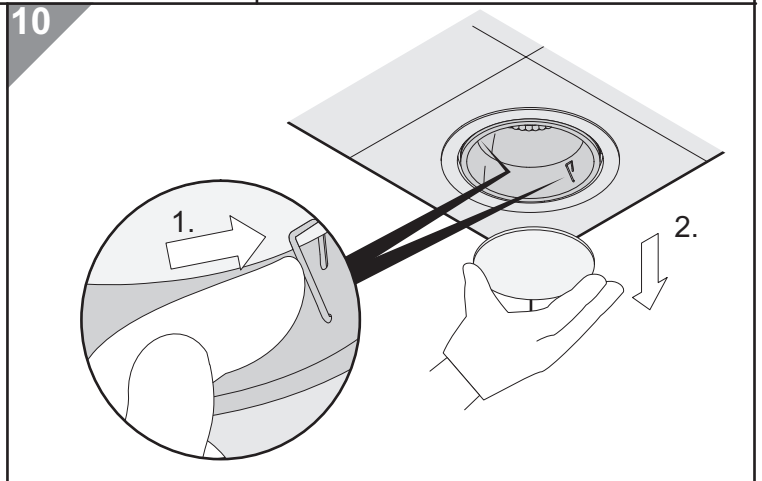
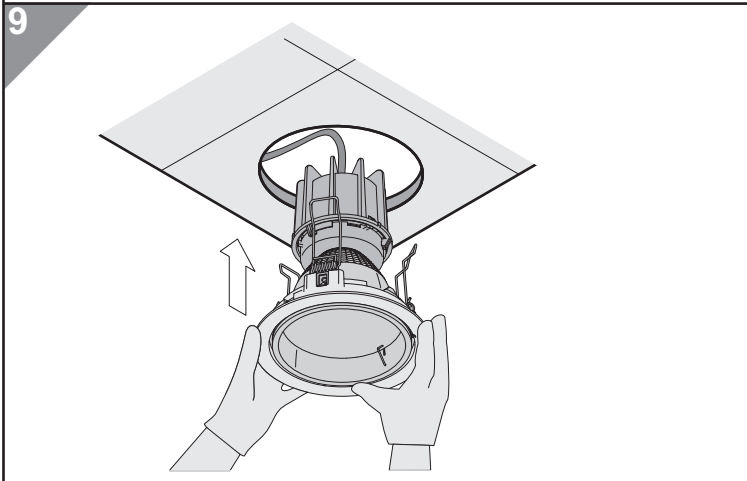
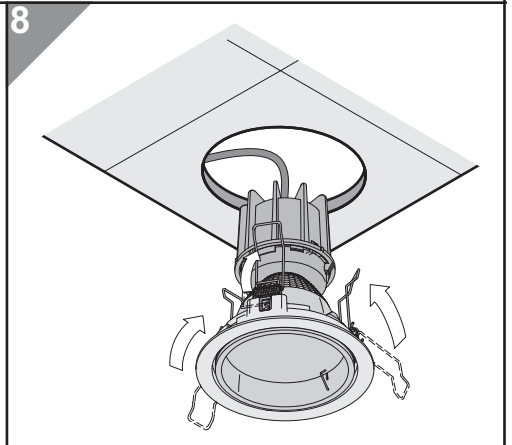
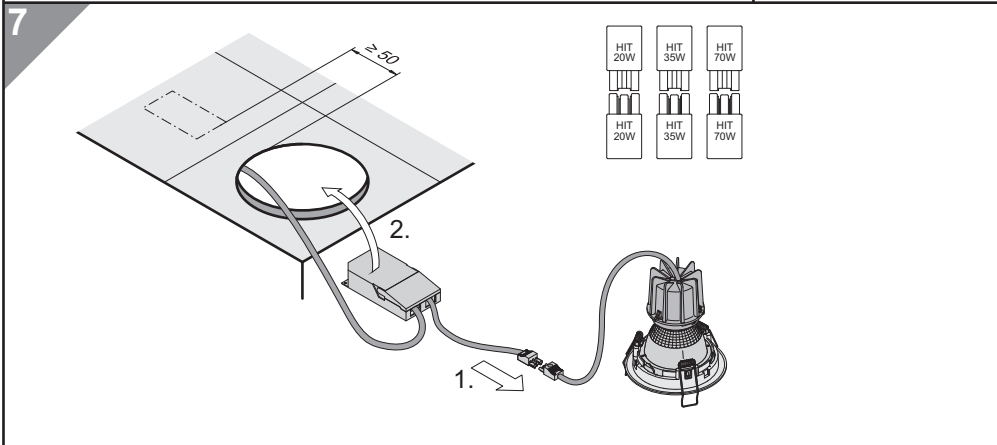
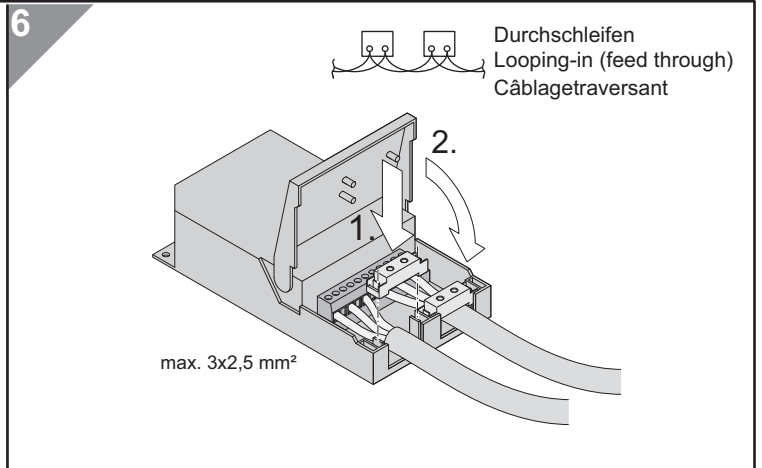
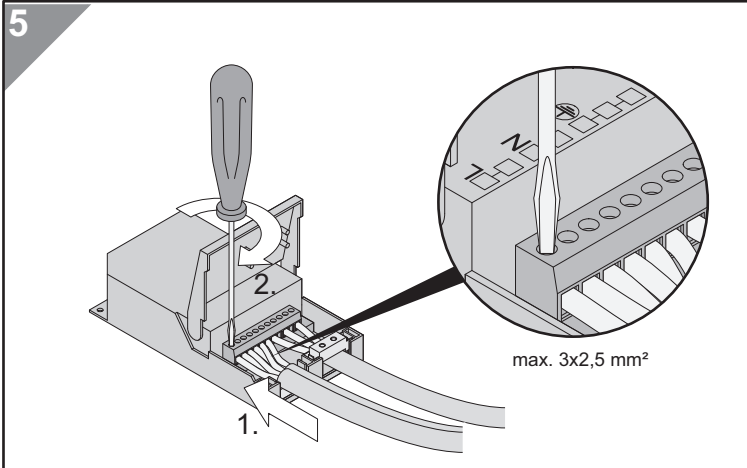

Technische Änderungen vorbehalten. - Specifications subject to change without notice. - Modifications techniques sans préavis.
 Modificazione tecnica senza preavviso. - Technische wijzigingen voorbehouden.
 Med forbehold om tekniske endringer. - Oikeudet teknisiin muutoksiin pidätetään. - Modificaciones técnicas sin preaviso.