

UK Installation instructions

DE Montageanleitung

CZ Montážní návod

DK Monteringsvejledning

EE Paigaldusjuhend

FI Asennusohje

FR Notice de montage

HU Szerelési útmutató

IT Istruzioni di montaggio

LT Montavimo Instrukcijos

LV Instalācijas instrukcija

NO Monteringsanvisning

PL Instrukcja montażu

SE Installationsanvisning

RU ИНСТРУКЦИЯ ПО МОНТАЖУ

TYPE:

CRUZ 205H 1X18W TC-DEL/TEL HF
 CRUZ 205H 1X26/32W TC-DEL/TEL HF
 CRUZ 205H 2X18W TC-DEL HF
 CRUZ 205H 2X26W TC-DEL HF

CRUZ 240H 1X26/32/42W TC-DEL/TEL HF **
 CRUZ 240H 2X18W TC-DEL HF
 CRUZ 240H 2X26W TC-DEL HF *

CRUZ 240H 2X26W TC-DEL HF *
 CRUZ 280H 2X26W TC-DEL HF *

TYPE:

CRUZ 205H L 1X18W TC-DEL/TEL HF *
 CRUZ 205H L 1X26/32W TC-DEL/TEL HF *
 CRUZ 205H L 2X18W TC-DEL HF *
 *CRUZ 205H L 2X26W TC-DEL HF *

CRUZ 240H L 1X26/32/42W TC-DEL/TEL HF ***
 CRUZ 240H L 2X18W TC-DEL HF
 CRUZ 240H L 2X26W TC-DEL/TEL HF *

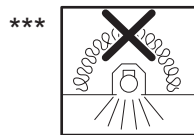
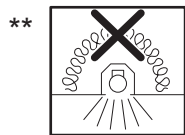
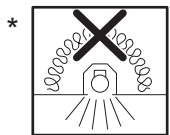

TC-TEL 42W

TC-TEL 32/42W

UK Luminaire not suitable for covering with thermally insulating material.

DE Leuchte darf nicht mit Wärmedämmung abgedeckt werden.

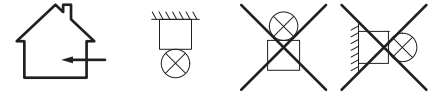

IP20

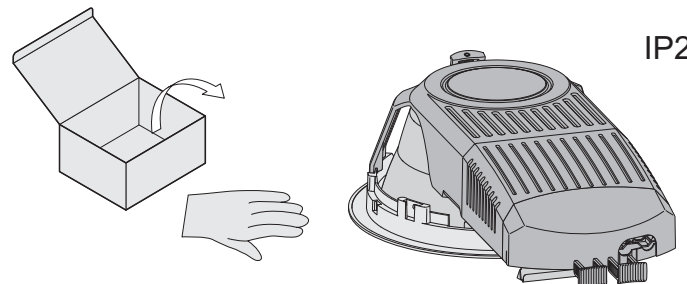
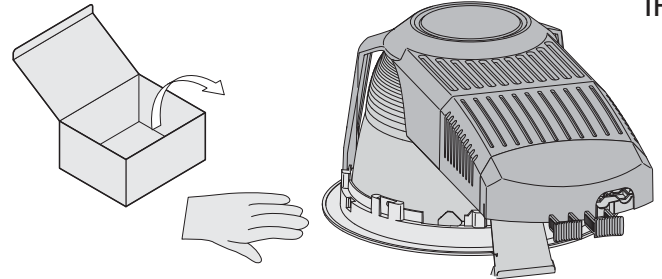

IP20

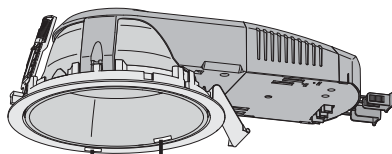

Lampe / Watt

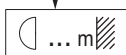
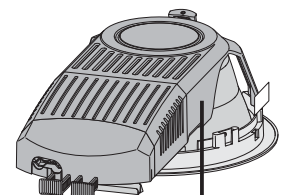
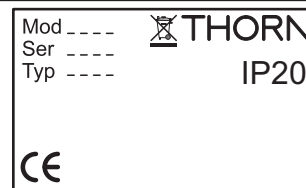

UK The distance between the luminaire and the illuminated material must not be less than stated.

DE Der angegebene Abstand von der Leuchte zum beleuchteten Objekt darf nicht unterschritten werden.

CZ Vzdálenost mezi osvětlovacím tělesem a osvětlovaným objektem nesmí být menší, než je uvedený údaj.

DK Den oplyste afstand fra lampen til det belyste objekt må ikke overskrides.

EE Valgusti ja valgustatud objekti vahekaugus ei tohi olla näidatust väiksem.

FI Välimatka valaisimen ja valaistavan kohteen välillä ei saa alitta ilmoitettua.

FR La distance entre le luminaire et l'objet éclairé doit être respectée telle qu'indiquée.

HU A lámpa és a megvilágított tárgy közötti távolság nem lehet kisebb a megadottnál.

IT La distanza indicata tra l'apparecchio e l'oggetto illuminato non può essere superata.

LT Atstumas tarp šviestuvo ir apšviesto objekto neturi būti mažesnis, nei nurodyta.

LV Attalums starp apgaismes ķermeni un apgaismoto priekšmetu nedrīkst būt mazāks par norādīto.

NO Angitt avstand fra lysene til den belyste gjenstanden må ikke underskrides.

PL Należy zachować podany minimalny odstęp lampy od oświetlanego obiektu.

SE Angivet avstånd från armatur till belysta föremål får ej underskridas.

RU Расстояние между светильником и освещенным объектом должно быть не менее указанного в техническом паспорте.

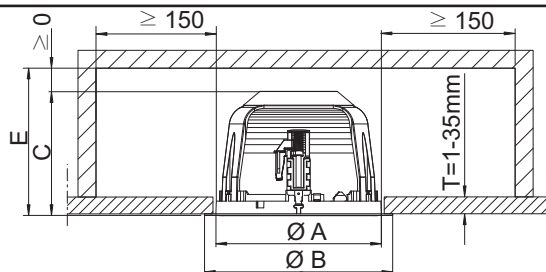

CRUZ H						
TYPE	T	E	A	B	C	D
205H	1	175	205	224	148	382
	35	185				
240H	1	175	240	264	170	410
	35	185				
280H	1	140	280	304	144	450
	35	165				

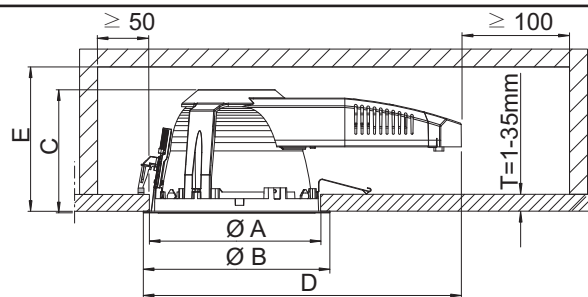

CRUZ H L						
TYPE	T	E	A	B	C	D
205H L	1	125	205	224	101	372
	35	135				
240H L	1	100	240	264	101	412
	35	135				

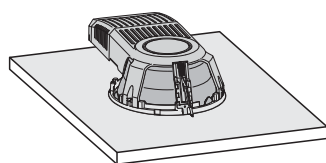

DK Belysningsarmaturet er udelukkende beregnet til belysning, og skal installeres iht. de nationale installationsbestemmelser. En anden brug eller en anden montering gælder som "ikke formålsbestemt".

EE Valgustit tohiv kasutada üksnes valgustamiseks ja see tuleb paigaldada vastavalt riiklikele paigalduseeskirjadele. Muul otstarbel kasutamine või paigaldamine loetakse „eeskirjadele mittevastavaks“.

FI Valaisin on tarkoitettu ainoastaan valaistuskäyttöön, ja se on asennettava kansallisten määräysten mukaan. Muu käyttö tai muu asennus katsotaan tarkoituksenvastaiseksi käytöksi.

LT Šviestuvas skirtas tik apšvietimui ir turi būti įrengiamas laikantis nacionalinių įrengimo nuostatų. Kitoks naudojimas ar įrengimas laikomas „ne pagal paskirtį“.

LV Lampu paredzēts izmantot tikai apgaismošanas nolūkos, un tā jāuzstāda atbilstoši valsts noteikumiem par ierīču uzstādīšanu. Jebkāda citādāka lietošana vai uzstādīšana tiek uzskatīta par "neatbilstošu instrukcijai".

NO Lysene skal kun brukes til belysning, og må installeres i overensstemmelse med de nasjonale forskrifter. Annen bruk eller annen montasje blir betraktet som "ikke tiltenkt".

UK The luminaire is used exclusively for lighting and is to be installed in accordance with the national installation regulations. Any other use or installation is regarded as "not according to instructions".

FR Le luminaire sert uniquement à l'éclairage et doit être installé conformément aux prescriptions nationales en matière d'installation. Toute autre utilisation ou installation est considérée comme "non conforme".

PL Lampa służy wyłącznie do oświetlenia i należy ją zamontować zgodnie z krajowymi przepisami wykonawczymi. Inne wykorzystanie lub inny montaż są uznawane za „niezgodne z przeznaczeniem”.

DE Die Leuchte dient ausschließlich der Beleuchtung und ist entsprechend den nationalen Errichtungsbestimmungen zu installieren. Eine andere Nutzung oder ein anderer Einbau gilt als „nicht bestimmungsgemäß“.

HU A világítóttest kizárólag világításra szolgál és a felszerelésre vonatkozó magyar rendelkezéseknek megfelelően kell felszerelni. Ettől eltérő használat vagy beépítés "nem rendeltetésszerűnek" számít.

SE Armaturen är uteslutande avsedd för belysning och ska installeras i enlighet med de nationella installationsbestämmelserna. All annan användning eller montering gäller som "icke ändamålsenlig".

CZ Lampa slouží výlučně k osvětlení a je nutno ji nainstalovat v souladu s národními normami týkajícími se instalace. Jiné použití nebo jiná montáž se pokládá za použití nebo montáž v rozporu s určeným účelem.

IT L'apparecchio è destinato esclusivamente all'illuminazione e va installato in conformità alle leggi nazionali in vigore. Un altro impiego o un diverso tipo di montaggio non è considerato conforme alle disposizioni.

RU Светильник предназначен только для освещения и должен устанавливаться в соответствии с национальными монтажными нормами. Иное применение и другой вариант установки будут рассматриваться как использование «не по назначению».

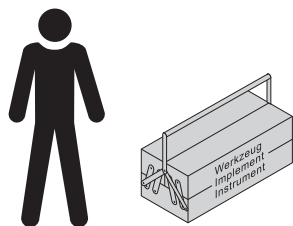

DK Montering og ibrugtagning må kun foretages af autoriseret fagpersonale.

EE Montaaži ja kasutuselevõttu tohivad teha üksnes selleks volitatud spetsialistid.

FI Asennuksen ja käyttöönoton saa tehdä vain auktorisoitu ammattihenkilöstö.

FR L'installation et la mise en service doivent obligatoirement être effectuées par des techniciens.

HU Csak szakképzett személyzet végezheti a szerelést és az üzembe helyezést.

IT Montaggio ed avviamento devono essere eseguiti solo da personale specializzato.

LT Montuoti ir paruošti eksploatacijai gali tik autorizuoti specialistai.

LV Veikt uzstādīšanu un nodot ierīci eksploatacijai drīkst tikai autorizēti specialisti.

NO Montasje og igangkjøring må kun utføres av autorisert fagpersonell.

PL Montaż i uruchomienie mogą być przeprowadzane wyłącznie przez upoważniony personel.

SE Montringen och idrifttagandet får endast företas av auktoriserad fackpersonal.

RU Монтаж и ввод в эксплуатацию должны выполняться только авторизованными специалистами.

UK Installation and commissioning may only be carried out by authorized specialists.

DE Die Montage und Inbetriebnahme darf nur von autorisiertem Fachpersonal durchgeführt werden.

CZ Montáž a uvedení do provozu smí provádět pouze oprávněný odborný personál.



IP54

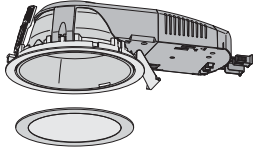

DK IP54 gælder kun for lysudgangsåbningen og kun med tilsvarende mærket tilbehør (IP54).

EE IP54 kehtib ainult valguse väljumise avade kohta ja ainult vastava tähistusega (IP54) tarvikute korral.

FI IP54 pätee vain huoneen puolella ja ainoastaan vastaavasti merkittyjen tarvikkeiden (IP54) kanssa.

FR IP54 n'est valable que pour l'ouverture de passage de la lumière et exclusivement pour les accessoires portant le marquage correspondant (IP54).

HU Az IP54 védelem csak a fény kilépőnyílására érvényes és kizárólag a megfelelően jelölt (IP54) tartozék használatával.

IT La protezione IP54 vale solo per l'apertura di emissione della luce e solo con gli accessori appositamente previsti (IP54).

LT IP54 taikoma tik šviesos išėjimo angai ir naudojama tik su atitinkamai paženklintomis dalimis (IP54)

LV IP54 attiecas tikai uz gaismas kūļa atveri un vienīgi ar atbilstoši marķētiem piederumiem (IP54).

NO IP54 gjelder kun for lysutgangsåbningen og utelukkende med det tilsvarende klassifiserte tilbehør (IP54).

PL Ochrona IP54 obowiązuje tylko dla otworu wyjścia światła i wyłącznie z odpowiednio oznaczonym osprzętem (IP54).

SE IP54 gäller endast i ljusöppningens riktning och enbart om tillbehör med motsvarande beteckning (IP54) används.

RU Защита IP54 действительна только для светового отверстия и только с принадлежностями, имеющими соответствующую пометку (IP54).

UK IP54 only applies to light exit opening, and only if appropriately marked accessories (IP54) are used.

DE IP54 gilt nur für Lichtaustrittsöffnung und ausschließlich mit entsprechend gekennzeichneten Zubehör (IP54).

CZ IP54 platí jen pro výstupní otvor světla a výhradně s příslušenstvím s odpovídajícím označením (IP54).

i

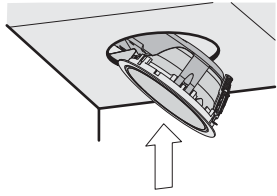

1

10

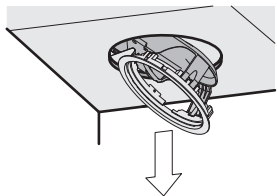

11

21

1

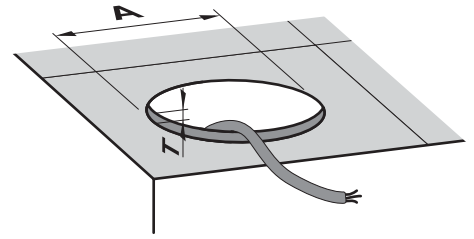
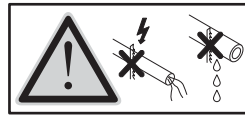

Type	T	A
... 205H	1-35 mm	205 mm
... 205H L	1-35 mm	205 mm
... 240H L	1-35 mm	240 mm
... 280H	1-35 mm	280 mm

2

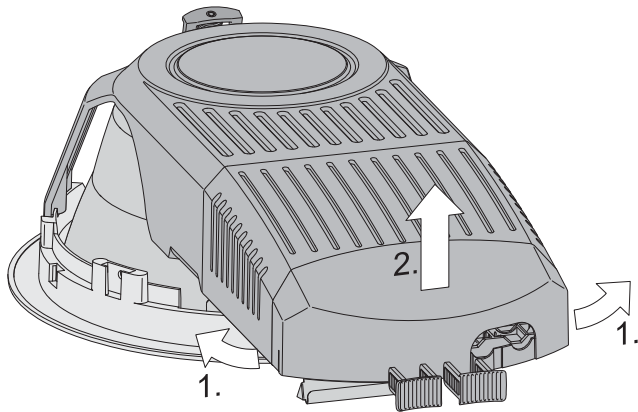

3

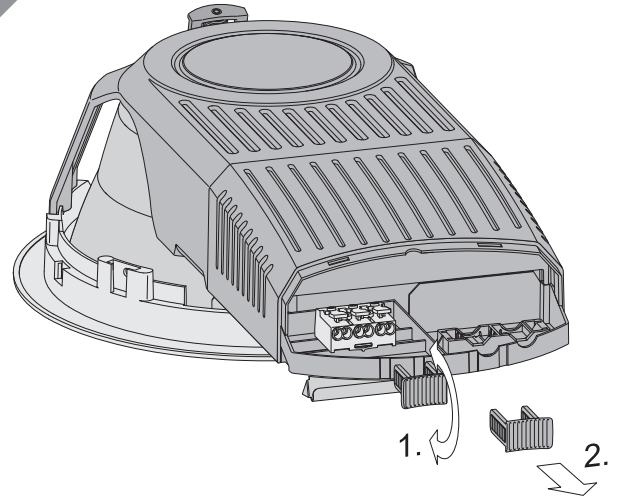

4

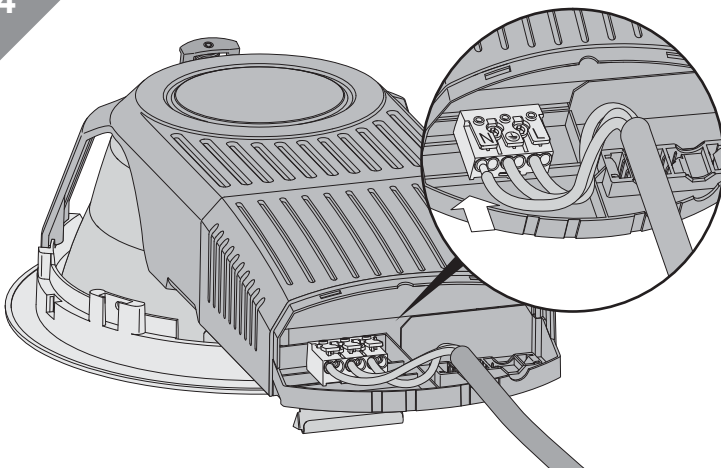

i

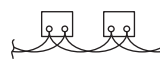

Looping-in (feed through) - Durchschleifen
Câblage traversant (le luminaire)

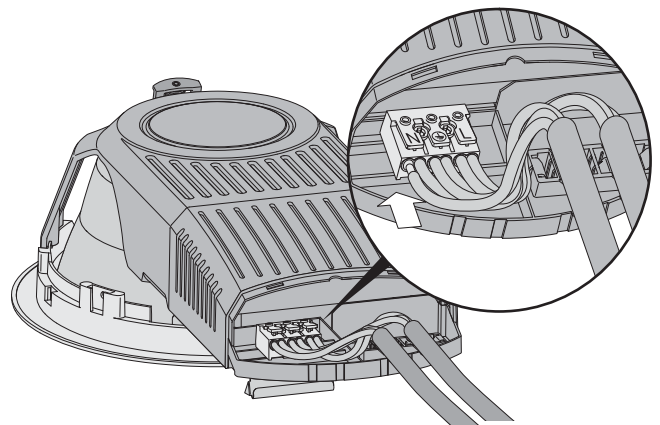

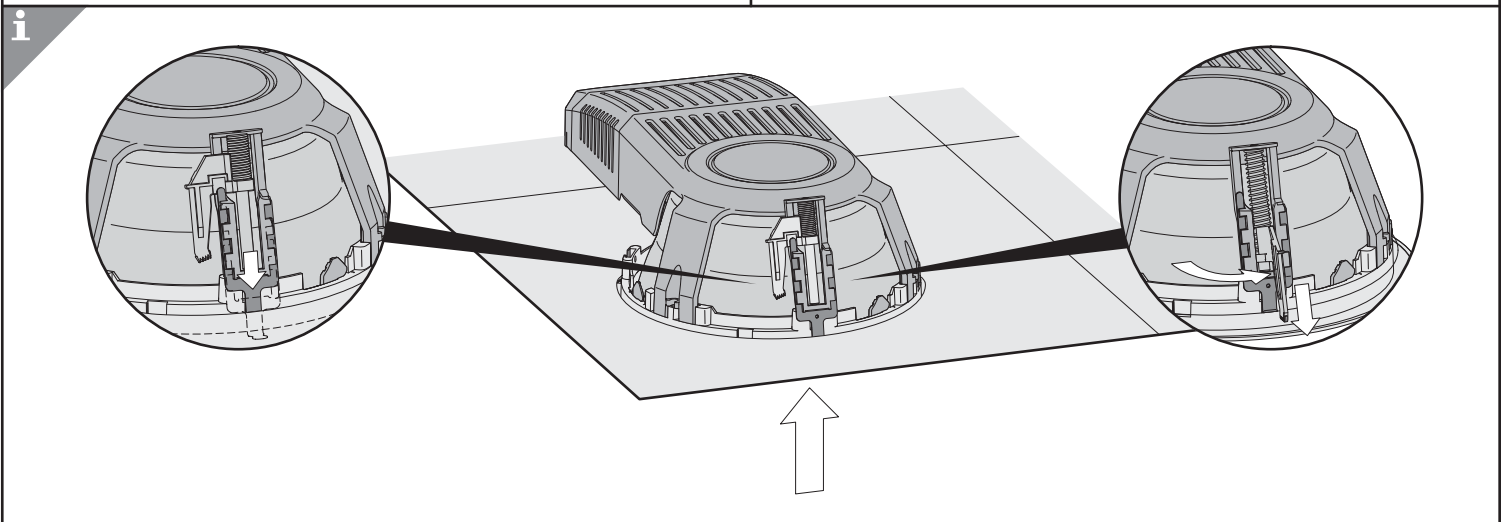
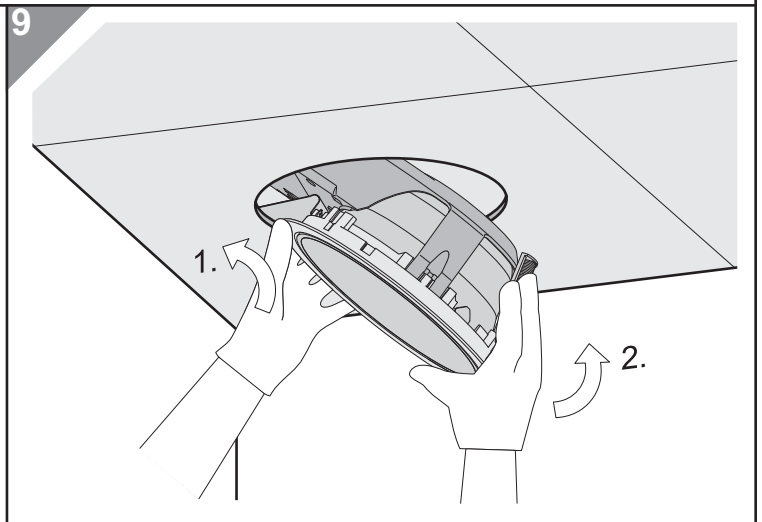
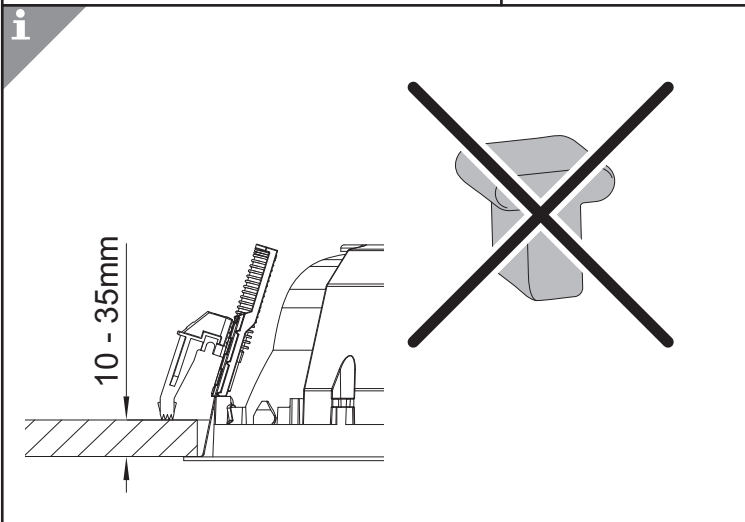
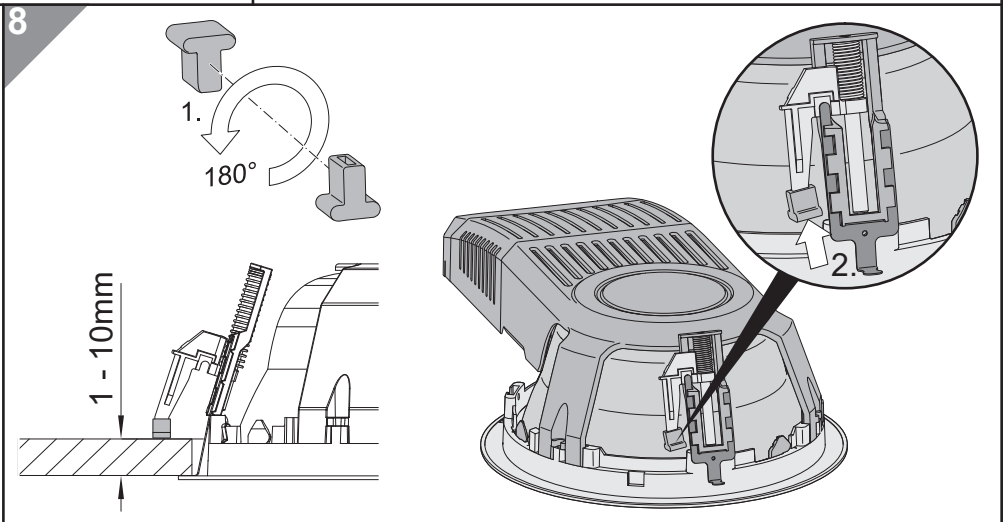
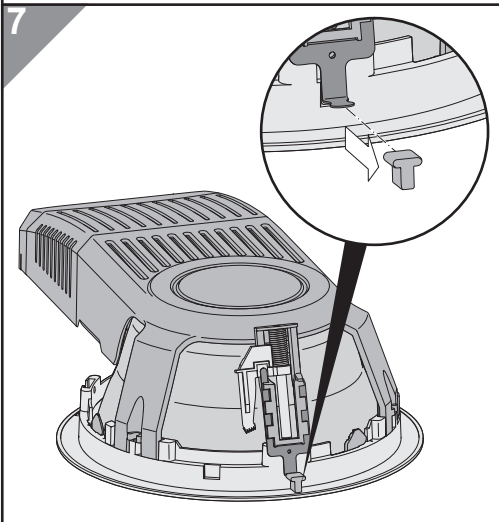
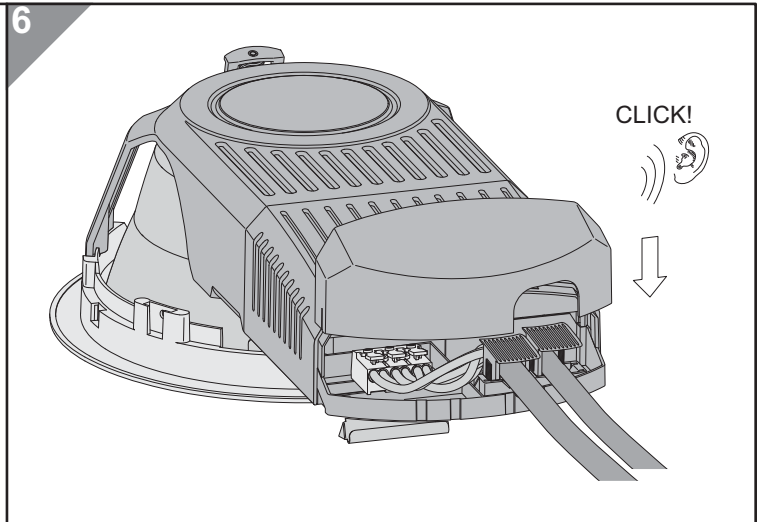
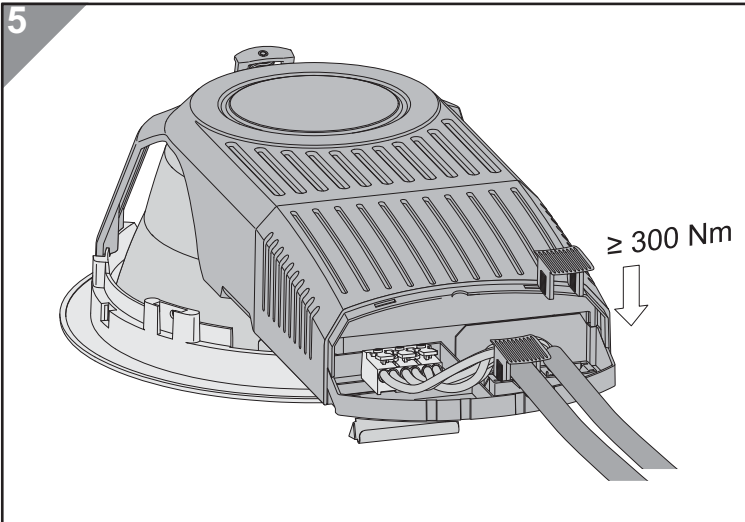

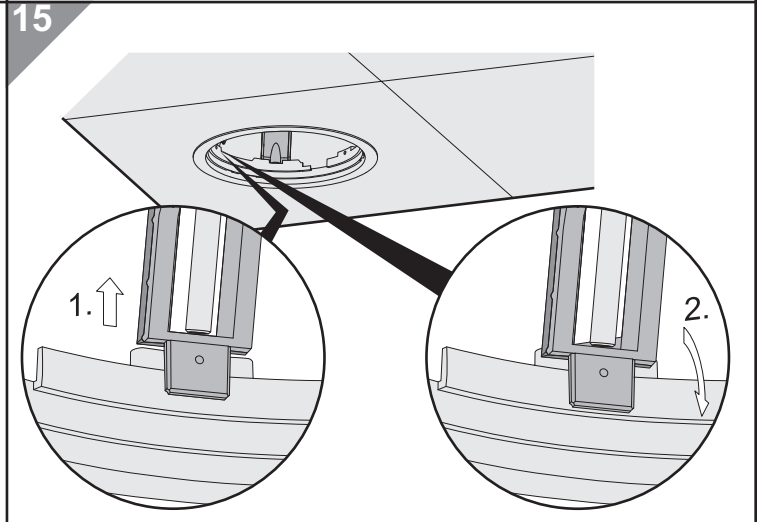
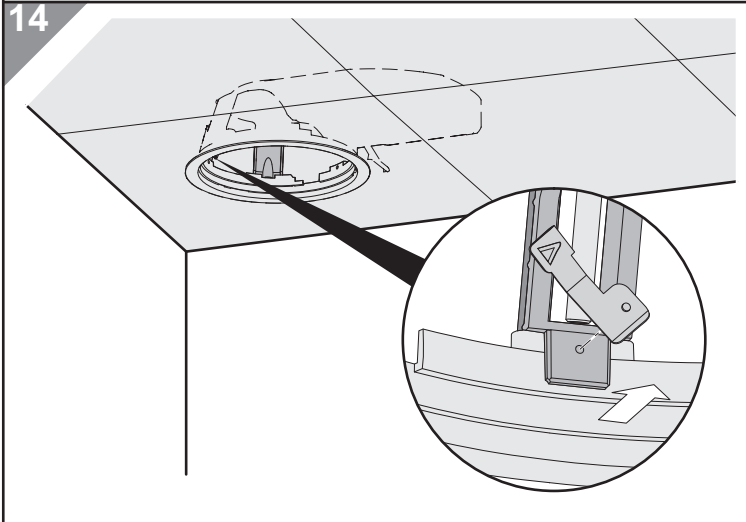
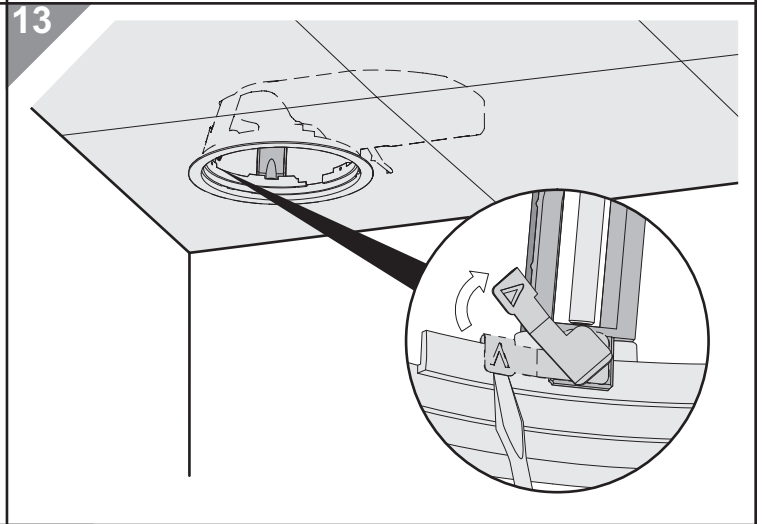
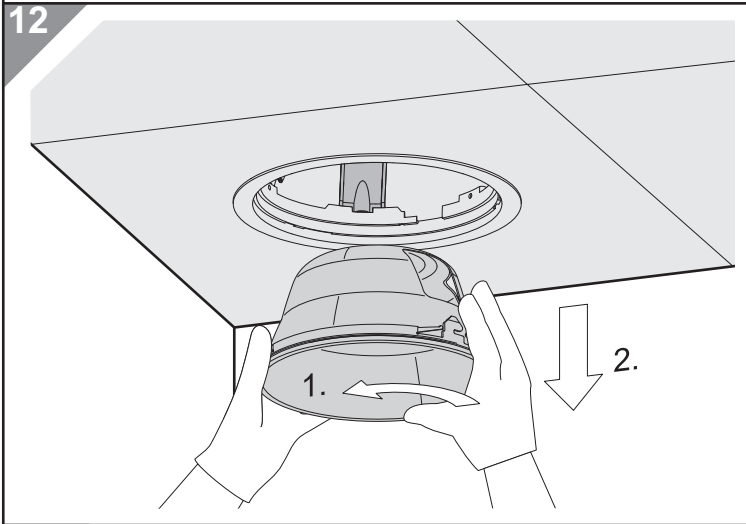
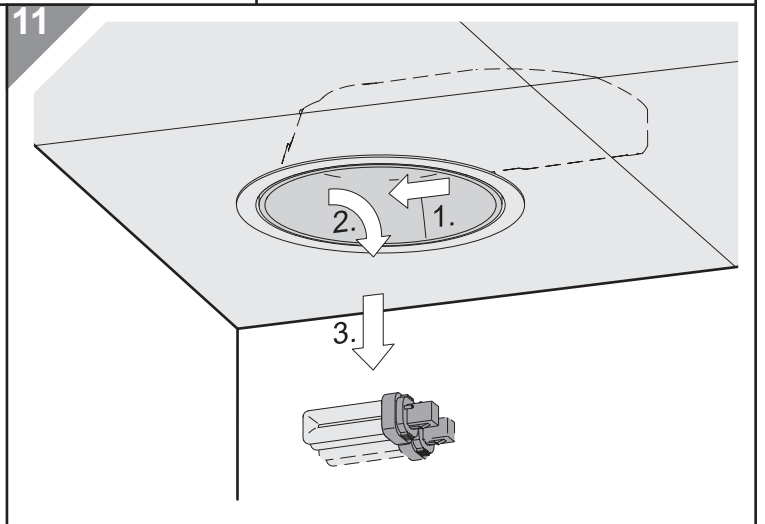
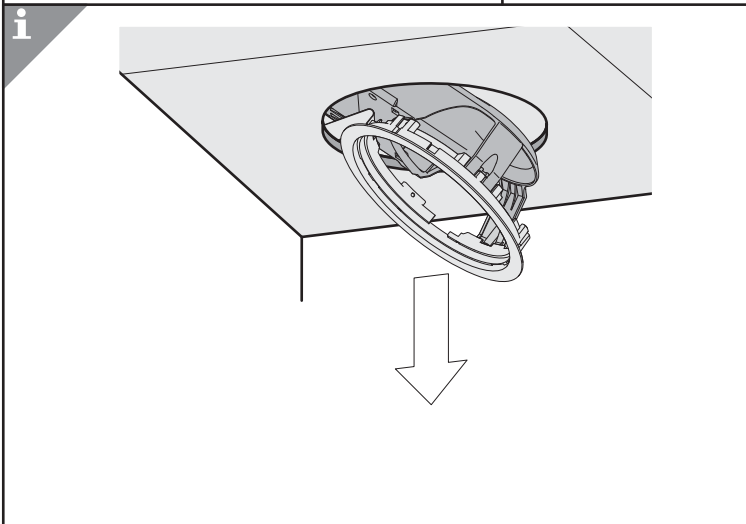
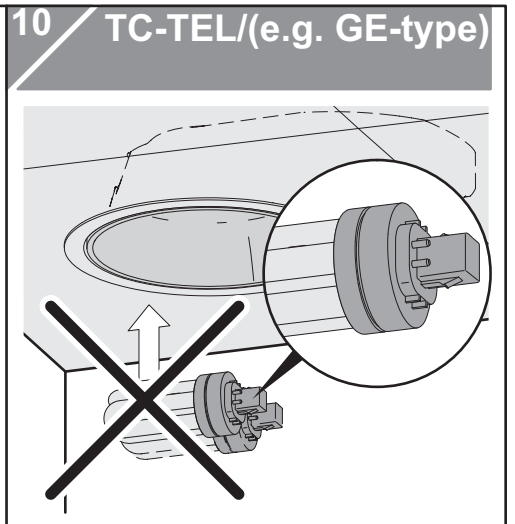
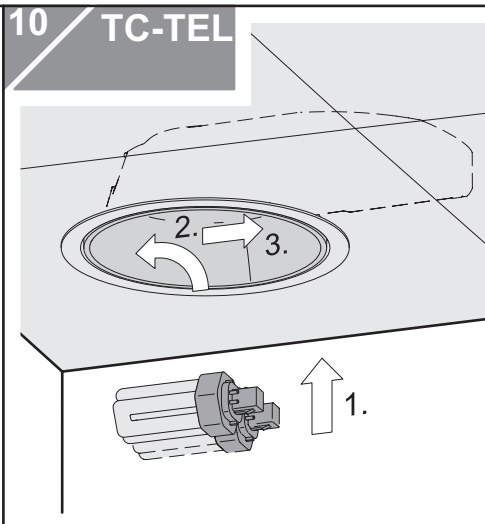
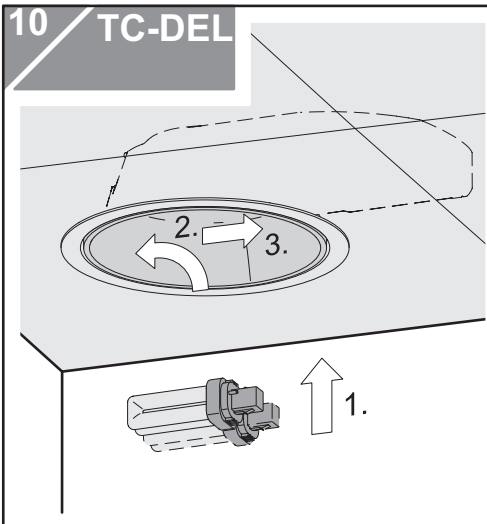

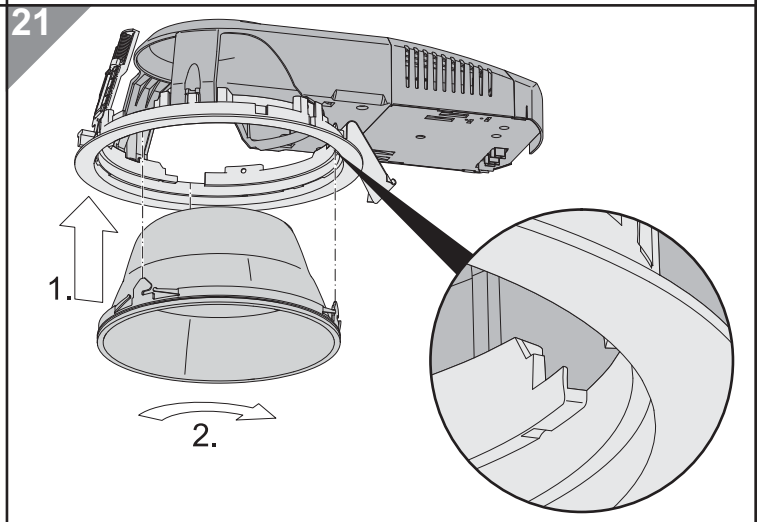
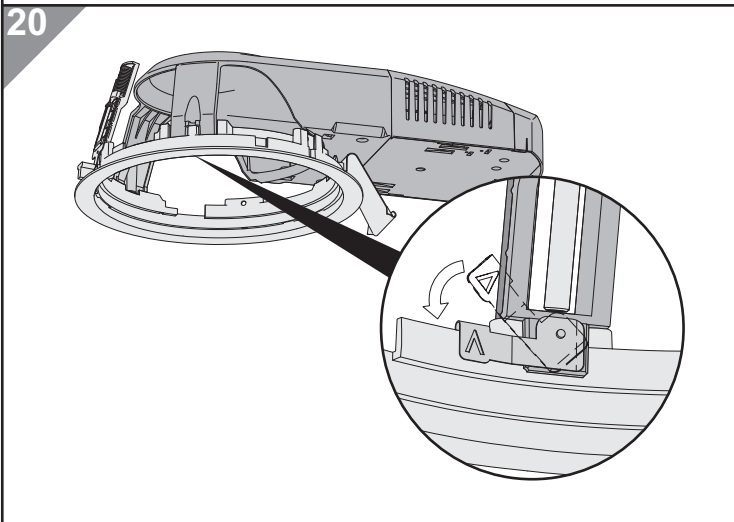
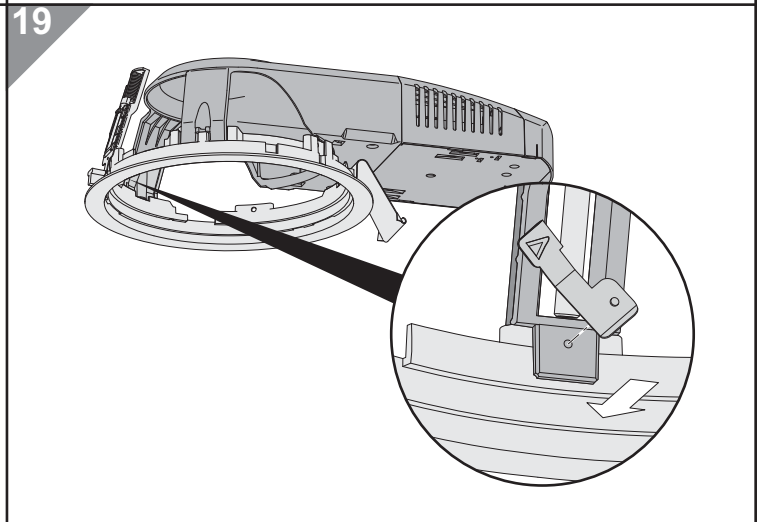
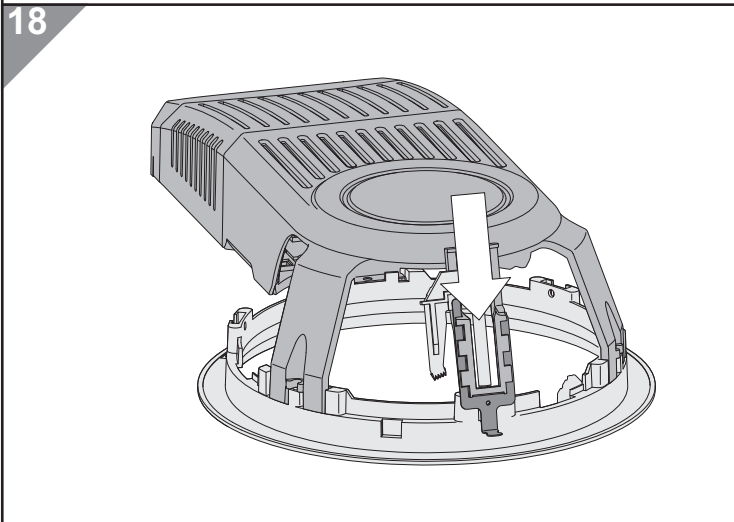
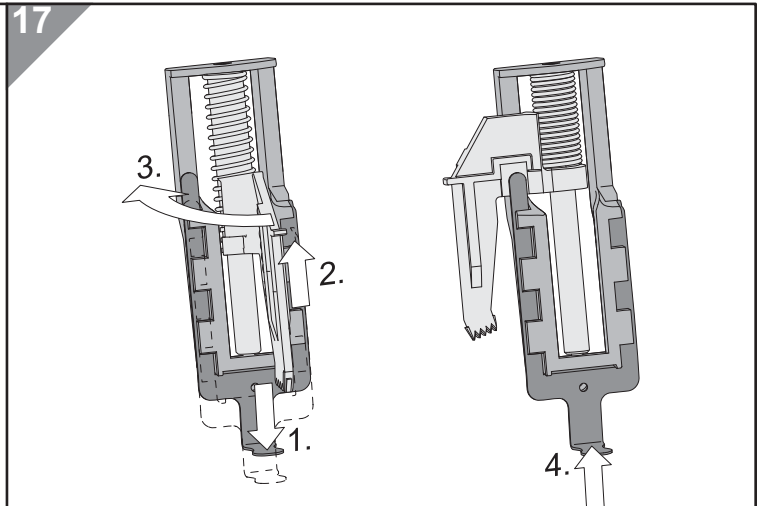
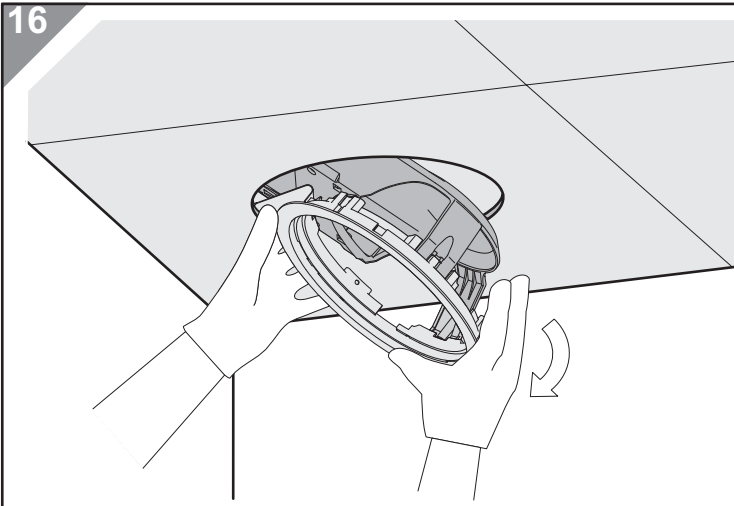

Specifications subject to change without notice. - Technische Änderungen vorbehalten. - Modifications techniques sans préavis.
 Modificazione tecnica senza preavviso. - Technische wijzigingen voorbehouden. - Med forbehold om tekniske ændringer. - Oikeudet teknisiin muutoksiin pidätetään. - Modificaciones técnicas sin preaviso. - Forbehold for tekniske ændringer. - Pasilikama teisė daryti techninius pakeitimus. - Iespējamas tehniskās izmaiņas. - Jātame endale õiguse teha tehnilisi muudatusi. - A műszaki változtatás jogát fenntartjuk. - Zastrzega się prawo do wprowadzania zmian technicznych. - Возможны технические изменения. - Technické změny vyhrazeny.